

Q. モーター・液晶パネル関係 / Motor mechanism and LCD panel **BAS-311HN/326H**

REF.NO	CODE	Q'TY	品名	NAME OF PARTS	RM
1	SB0752101	1	モータ430ホキユウ	MOTOR 430 SUPPLY	
2	SB6019001	1	プログラマメインキバンクミ	PROGRAMMER MAIN PCB ASSY	
3	SB6313001	1	プログラマハーネス3100	PROGRAMMER HARNESS 3100	
4	SB6472001	1	メインキーハーネス	MN-KEY HARNESS	
5	SB6525001	1	プログラマキーキバンクミ	PROGRAMMER KEY PCB ASSY	
6	SB6538001	1	アースプレート	EARTH PLATE	
7	SB6539001	1	キーボード	KEYBOARD	
8	SB6540001	1	カーソルキー	CURSOR KEY	
9	SB6541001	3	プッシュキー	PUSH KEY	
10	SB6542001	1	リアカバークミ	REAR COVER ASSY	
11	SB6545001	1	サイドカバーSD	SIDE COVER SD	
12	SB6546001	1	サイドカバーUSB	SIDE COVER USB	
13	SB6547001	1	サイドカバーBCR	SIDE COVER BCR	
14	SB6551001	1	リアカバーフタ	REAR COVER CAP	
15	SB6552001	1	リアスタンド	REAR STAND	
16	085310816	5	バインドBタイト3X8	TAPTITE BIND B M3X6	
17	085311016	8	バインドBタイト3X10	TAPTITE BIND B M3X10	
18	SB6557001	1	クッションゴム	RUBBER CUSHON	
19	SB6554001	1	プログラマクレードル	PROGRAMMER CRADLE	
20	SB6555001	1	クレードルトリツケイタ	CRADLE MOUNTING PLATE	
21	SB6556001	1	ペンクミ	PEN ASSY	
22	0B0452006	4	+マルモク45X20	WOOD SCREW ROUND M4.5X20	
23	004400803	1	+サラコ4×8	SCREW, FLAT M4×8	
24	200190001	2	ステツプル 10×20	STAPLE 10×20	
			<輸出一般向(ロゴ無し)>	<For General export (W/O LOGO)>	
25+	SB6532001	1	フロントカバークミ	FRONT COVER ASSY	
26+	SB6581001	1	パネルプログラマクミ	PANEL PROGRAMMER ASSY	
			<輸出一般向>	<For General export>	
25+	SB6532002	1	フロントカバークミ	FRONT COVER ASSY	
26+	SB6581002	1	パネルプログラマクミ	PANEL PROGRAMMER ASSY	

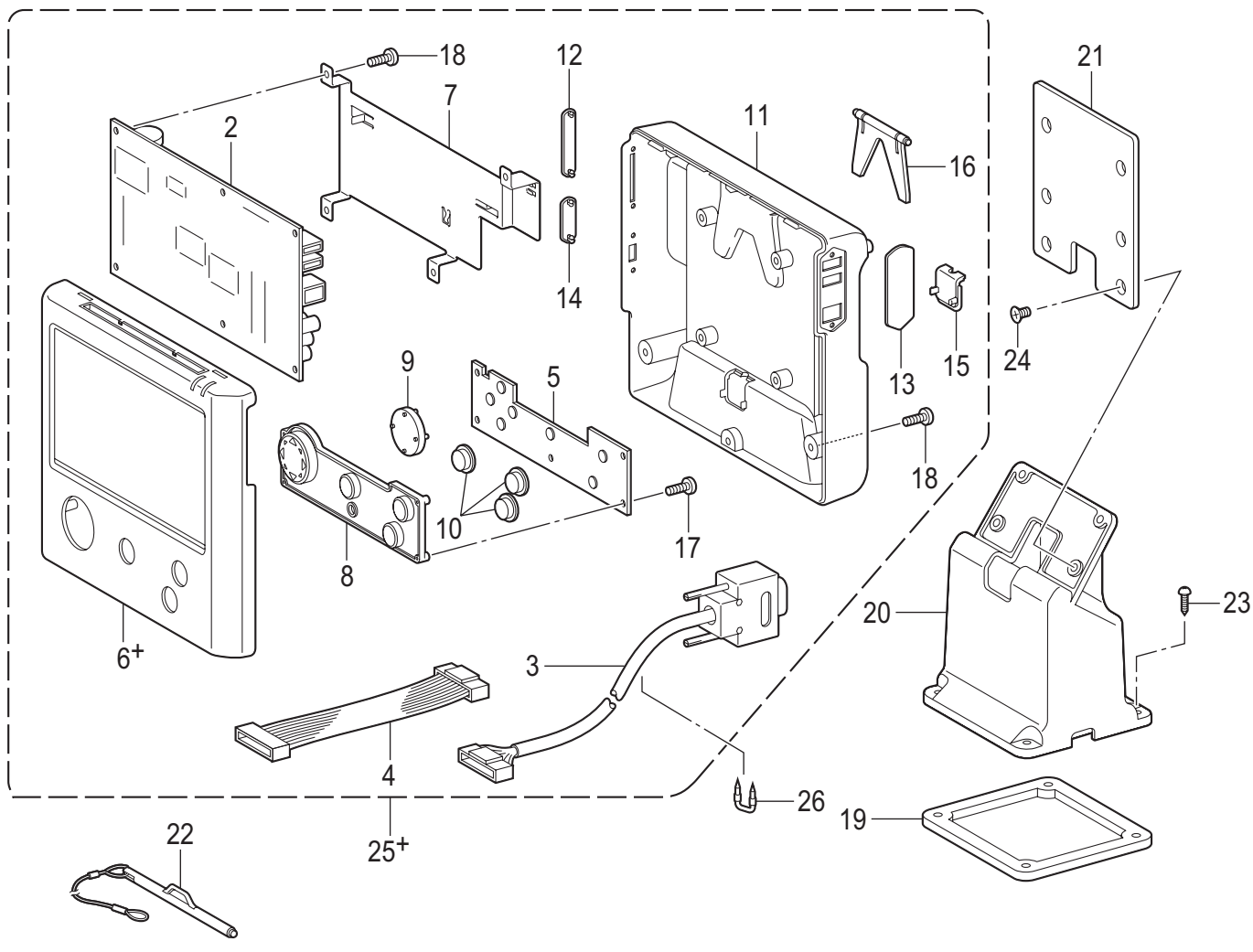
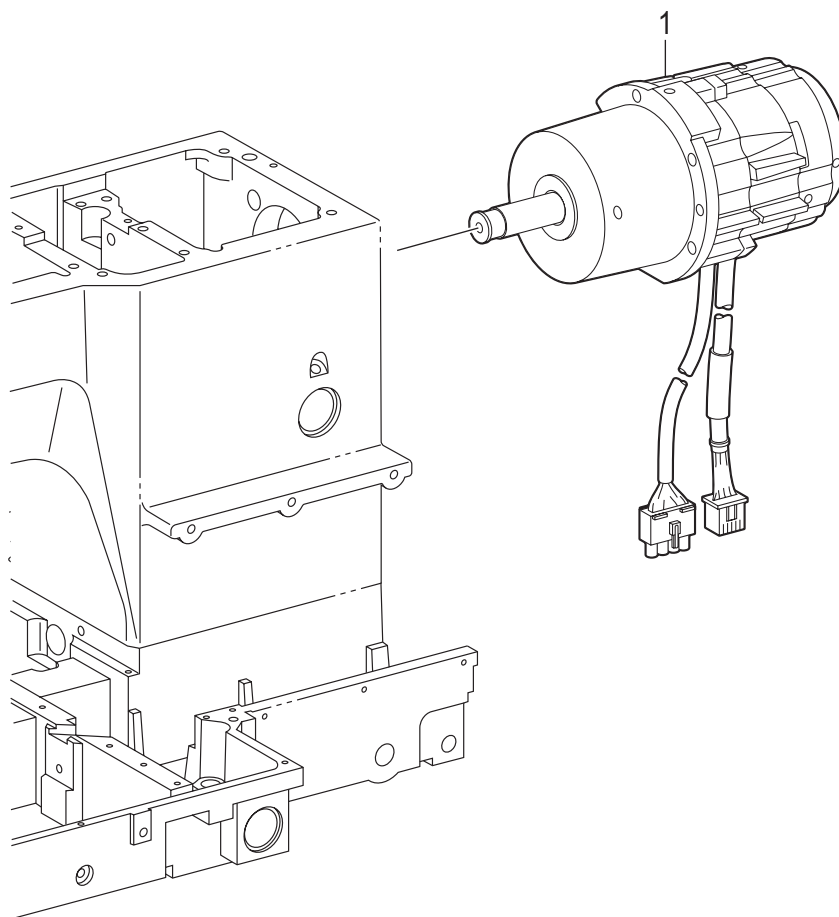

REF.NO	CODE	Q'TY	品名	NAME OF PARTS	RM
1	SB0752101	1	モータ430ホキユウ	MOTOR 430 SUPPLY	
2	SB6019001	1	プログラマメインキバンクミ	PROGRAMMER MAIN PCB ASSY	
3	SB6313001	1	プログラマハーネス3100	PROGRAMMER HARNESS 3100	
4	SB6472001	1	メインキーハーネス	MN-KEY HARNESS	
5	SB6525001	1	プログラマキーキバンクミ	PROGRAMMER KEY PCB ASSY	
7	SB6538001	1	アースプレート	EARTH PLATE	
8	SB6539001	1	キーボード	KEYBOARD	
9	SB6540001	1	カーソルキー	CURSOR KEY	
10	SB6541001	3	プッシュキー	PUSH KEY	
11	SB6542001	1	リアカバークミ	REAR COVER ASSY	
12	SB6545001	1	サイドカバーSD	SIDE COVER SD	
13	SB6546001	1	サイドカバーUSB	SIDE COVER USB	
14	SB6547001	1	サイドカバーBCR	SIDE COVER BCR	
15	SB6551001	1	リアカバーフタ	REAR COVER CAP	
16	SB6552001	1	リアスタンド	REAR STAND	
17	085310816	5	バインドBタイト3X8	TAPTITE BIND B M3X8	
18	085311016	8	バインドBタイト3X10	TAPTITE BIND B M3X10	
19	SB6657001	1	クッションゴム	RUBBER CUSHION	
20	SB6554001	1	プログラマクレードル	PROGRAMMER CRADLE	
21	SB6555001	1	クレードルトリツケイタ	CRADLE MOUNTING PLATE	
22	SB6556001	1	ペンクミ	PEN ASSY	
23	0B0452006	4	+マルモク45X20	WOOD SCREW ROUND M4.5X20	
24	004400803	1	+サラコ4×8	SCREW, FLAT M4×8	
26	200190001	2	ステツプル 10×20	STAPLE 10×20	
			<輸出一般向(ロゴ無し)>	<For General export (W/O LOGO)>	
6+	SB6532001	1	フロントカバークミ	FRONT COVER ASSY	
25+	SB6581C01	1	パネルプログラマクミ	PANEL PROGRAMMER ASSY	
			<輸出一般向>	<Except General export>	
6+	SB6532002	1	フロントカバークミ	FRONT COVER ASSY	
25+	SB6581002	1	パネルプログラマクミ	PANEL PROGRAMMER ASSY	