

Q. モーター・液晶パネル関係 / Motor mechanism and LCD panel

REF.NO	CODE	Q'TY	品名	NAME OF PARTS	RM
1	SB0752101	1	モータ430ホキユウ	MOTOR 430 SUPPLY	
2	SB6019001	1	プログラマメインキバンクミ	PROGRAMMER MAIN PCB ASSY	
3	SB6313001	1	プログラマハーネス3100	PROGRAMMER HARNESS 3100	
4	SB6472001	1	メインキーハーネス	MN-KEY HARNESS	
5	SB6525001	1	プログラマキーキバンクミ	PROGRAMMER KEY PCB ASSY	
6	SB6538001	1	アースプレート	EARTH PLATE	
7	SB6539001	1	キーボード	KEYBOARD	
8	SB6540001	1	カーソルキー	CURSOR KEY	
9	SB6541001	3	プッシュキー	PUSH KEY	
10	SB6542001	1	リアカバークミ	REAR COVER ASSY	
11	SB6545001	1	サイドカバーSD	SIDE COVER SD	
12	SB6546001	1	サイドカバーUSB	SIDE COVER USB	
13	SB6547001	1	サイドカバーBCR	SIDE COVER BCR	
14	SB6551001	1	リアカバーフタ	REAR COVER CAP	
15	SB6552001	1	リアスタンド	REAR STAND	
16	085310816	5	バインドBタイト3X8	TAPTITE BIND B M3X6	
17	085311016	8	バインドBタイト3X10	TAPTITE BIND B M3X10	
18	SB6557001	1	クッションゴム	RUBBER CUSHON	
19	SB6554001	1	プログラマクレードル	PROGRAMMER CRADLE	
20	SB6555001	1	クレードルトリツケイタ	CRADLE MOUNTING PLATE	
21	SB6556001	1	ペンクミ	PEN ASSY	
22	0B0452006	4	+マルモク45X20	WOOD SCREW ROUND M4.5X20	
23	004400803	1	+サラコ4×8	SCREW, FLAT M4×8	
24	200190001	2	ステツプル 10×20	STAPLE 10×20	
			<輸出一般向(ロゴ無し)>	<For General export (W/O LOGO)>	
25+	SB6532001	1	フロントカバークミ	FRONT COVER ASSY	
26+	SB6581001	1	パネルプログラマクミ	PANEL PROGRAMMER ASSY	
			<輸出一般向>	<For General export>	
25+	SB6532002	1	フロントカバークミ	FRONT COVER ASSY	
26+	SB6581002	1	パネルプログラマクミ	PANEL PROGRAMMER ASSY	

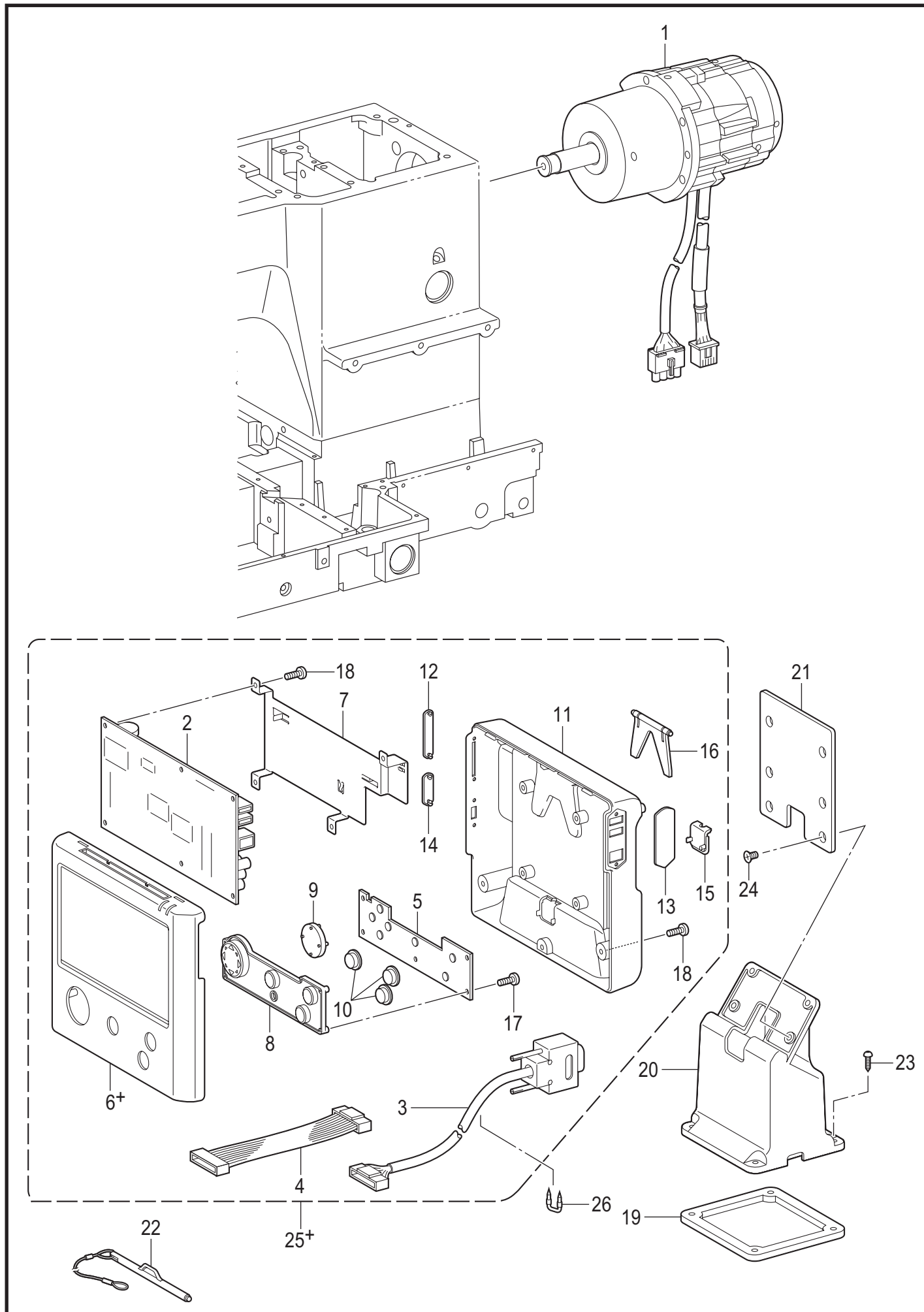

S. モーター・液晶パネル関係 / Motor mechanism and LCD panel

REF.NO	CODE	Q'TY	品名	NAME OF PARTS	RM
1	SB0752301	1	モータ430ホキユウ	MOTOR 430 SUPPLY	
2	SB6019001	1	プログラマメインキバンクミ	PROGRAMMER MAIN PCB ASSY	
3	SB6313001	1	プログラマハーネス3100	PROGRAMMER HARNESS 3100	
4	SB6472001	1	メインキーハーネス	MN-KEY HARNESS	
5	SB6525001	1	プログラマキーキバンクミ	PROGRAMMER KEY PCB ASSY	
7	SB6538001	1	アースプレート	EARTH PLATE	
8	SB6539001	1	キーボード	KEYBOARD	
9	SB6540001	1	カーソルキー	CURSOR KEY	
10	SB6541001	3	プッシュキー	PUSH KEY	
11	SB6542001	1	リアカバークミ	REAR COVER ASSY	
12	SB6545001	1	サイドカバーSD	SIDE COVER SD	
13	SB6546001	1	サイドカバーUSB	SIDE COVER USB	
14	SB6547001	1	サイドカバーBCR	SIDE COVER BCR	
15	SB6551001	1	リアカバーフタ	REAR COVER CAP	
16	SB6552001	1	リアスタンド	REAR STAND	
17	085310816	5	バインドBタイト3X8	TAPTITE BIND B M3X8	
18	085311016	8	バインドBタイト3X10	TAPTITE BIND B M3X10	
19	SB6657001	1	クッションゴム	RUBBER CUSHION	
20	SB6554001	1	プログラマクレードル	PROGRAMMER CRADLE	
21	SB6555001	1	クレードルトリツケイタ	CRADLE MOUNTING PLATE	
22	SB6556001	1	ペンクミ	PEN ASSY	
23	0B0452006	4	+マルモク45X20	WOOD SCREW ROUND M4.5X20	
24	004400803	1	+サラコ4×8	SCREW, FLAT M4×8	
26	200190001	2	ステツプル 10×20	STAPLE 10×20	
			<輸出一般向(ロゴ無し)>	<For General export (W/O LOGO)>	
6+	SB6532001	1	フロントカバークミ	FRONT COVER ASSY	
25+	SB6581001	1	パネルプログラマクミ	PANEL PROGRAMMER ASSY	
			<輸出一般向>	<Except General export>	
6+	SB6532002	1	フロントカバークミ	FRONT COVER ASSY	
25+	SB6581002	1	パネルプログラマクミ	PANEL PROGRAMMER ASSY	

B. 駆動軸関係 / DRIVING SHAFT MECHANISM

Ref. No.	Code	Q'ty	品名	Part Name
1	SB0752201	1	モータ430ホキユウ	MOTOR 430 SUPPLY
2	018501636	4	アナボルト5X16	BOLT SOCKET M5X16
3	SB8037001	1	プーリ001クミ	PULLEY 001 ASSY
4	S23651001	2	アナヒラ6X6ホソメ	SET SCREW SOCKET (FT) M6X6
6	SB8127001	2	ジクウケハウジングLクミ	BEARING HOUSING L ASSY
7	SB8128001	2	ジクウケハウジングL	BEARING HOUSING L
8	SB8135001	2	ナミバネザガネ45-34	SPRING WASHER 45-34
9	SB8079001	2	ベアリング7005	BALL BEARING 7005
10	SB8131001	2	ジクウケハウジングフタ	BEARING HOUSING PLATE
11	018401036	8	アナボルト4X10	BOLT SOCKET M4X10
12	S58636001	12	アナボルトザクミ8X30	BOLT SOCKET (S/P WASHER)M8X30
13	SB8137001	2	カラ-30-25-16	COLLAR 30-25-16
14	SB8132001	2	プーリ002クミ	PULLEY 002 ASSY
15	SA2378001	4	カンザ4.8	SPACER,4.8
16	S23651001	4	アナヒラ6X6ホソメ	SET SCREW SOCKET (FT) M6X6
17	SB8138101	2	ザガネ30-10.2-5	WASHER 30-10.2-5
18	021100202	2	2シュナット10	NUT 2 M10
19	SB8129001	2	ジクウケハウジングRクミ	BEARING HOUSING R ASSY
20	SB8130001	2	ジクウケハウジングR	BEARING HOUSING R
21	SB8135001	4	ナミバネザガネ45-34	SPRING WASHER 45-34
22	076005809	4	Rタマジクウケ6005ZZ	BALL BEARING RADIAL 6005ZZ
23	SB8131001	2	ジクウケハウジングフタ	BEARING HOUSING PLATE
24	018401036	8	アナボルト4X10	BOLT SOCKET M4X10
25	S58636001	12	アナボルトザクミ8X30	BOLT SOCKET (S/P WASHER)M8X30
26	SB8136001	2	カラ-30-25-28	COLLAR 30-25-28
27	SB8138101	2	ザガネ30-10.2-5	WASHER 30-10.2-5
28	021100202	2	2シュナット10	NUT 2 M10
29	SA6820001	1	テンションプ-リクミ	TENSION PULLEY ASSY
30	SA6821001	1	テンションプ-リカラ-	TENSION PULLEY COLLER
31	SB1485001	2	ベアリング6004	BALL BEARING 6004
32	048200142	1	トメワジクヨウC20	RETAINING RING EXTERNAL C20
33	018084036	1	アナボルト8X40	BOLT SOCKET M8X40
34	SB8140001	2	アイドラプ-リクミ	IDLER PULLEY ASSY
35	SB8120001	2	アイドラプ-リ	IDLER PULLEY
36	048220242	4	トメワアナヨウC22	RETAINING RING INTERNAL C22
37	SB3444001	4	ベアリング608	BALL BEARING 608
38	SB4857001	2	テンションプ-リカラ-	COLLAR
39	018084036	2	アナボルト8X40	BOLT SOCKET M8X40
40	SB8078001	1	ベルト1400	BELT 1400
41	S47269001	5	アナボルトザクミ6X20	BOLT SOCKET (S/P WASHER)M6X20
42	S47269001	6	アナボルトザクミ6X20	BOLT SOCKET (S/P WASHER)M6X20
43	SB9428001	2	スプラインプ-リ	SPLINE PULLEY
44	018062536	4	アナボルト6X25	BOLT SOCKET M6X25
45	021060206	4	2シュナット6	NUT 2 M6
5+	SB8244001	2	<BAS360H用> ロータリースプライン500	<For BAS360H> ROTARY BALL SPLINE 500
5+	SB8080001	2	<BAS365H用> ロータリースプライン700	<For BAS365H> ROTARY BALL SPLINE 700

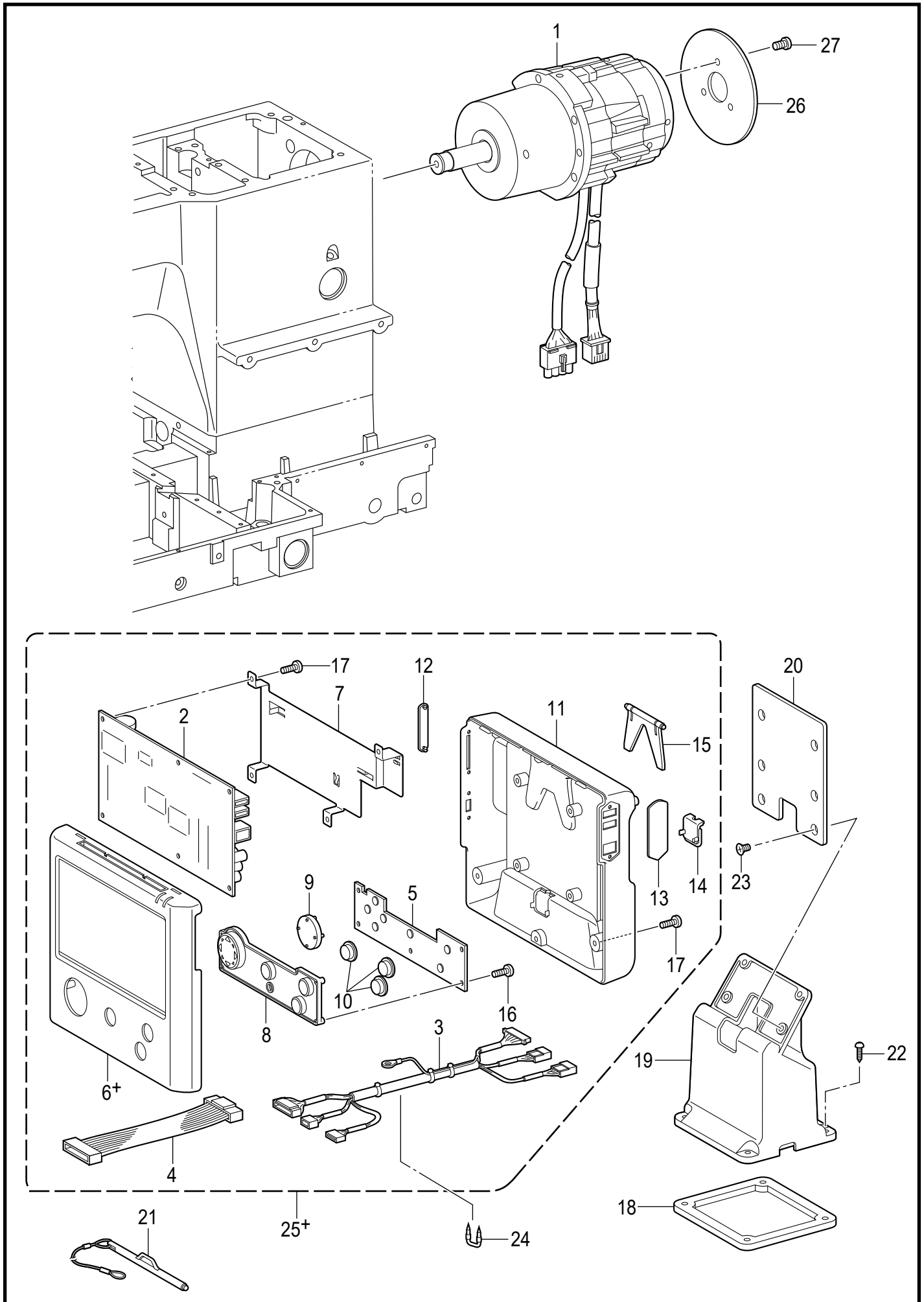

S. 马达装置和液晶操作盘 / Motor mechanism and LCD panel

参照号	零部件序号	数量	零部件名称	NAME OF PARTS	RM
1	SB0752301	1	备用马达430组件	MOTOR 430 SUPPLY	
2	SC4858001	1	编程器主基板组件	PROGRAMMER MAIN PCB ASSY	
3	SB7245001	1	操作盘编程器接线	PANEL PROGRAMMER HARNESS	
4	SB6472001	1	主基板-开关接线	MN-KEY HARNESS	
5	SB6525001	1	编程器开关基板组件	PROGRAMMER KEY PCB ASSY	
7	SB6538101	1	接地板	EARTH PLATE	
8	SB6539001	1	键盘	KEYBOARD	
9	SB6540001	1	光标键	CURSOR KEY	
10	SB6541001	3	推键	PUSH KEY	
11	SB6542202	1	后盖组件	REAR COVER ASSY	
12	SB6545002	1	侧盖SD	SIDE COVER SD	
13	SB6546002	1	侧盖USB	SIDE COVER USB	
14	SB6551102	1	后盖盖子	REAR COVER CAP	
15	SB6552002	1	后支架	REAR STAND	
16	085310816	5	螺钉 B M3X8	TAPTITE BIND B M3X8	
17	085311016	8	螺钉 B M3X10	TAPTITE BIND B M3X10	
18	SB6657101	1	缓冲橡皮垫	RUBBER CUSHION	
19	SB6554102	1	编程器托架	PROGRAMMER CRADLE	
20	SB6555001	1	托架安装板	CRADLE MOUNTING PLATE	
21	SB6556001	1	笔组件	PEN BAG ASSY	
22	0B0452006	4	圆头木螺钉 M4.5X20	WOOD SCREW ROUND M4.5X20	
23	004400803	1	螺钉 M4X8	SCREW, FLAT M4x8	
24	200190001	2	U形卡钉	STAPLE 10x20	
26	SA5230001	2	飞轮 2	FRIES WHEEL 2	
27	062401016	3	螺钉 M4X10	SCREW PAN M4X10	
			<用于一般出口(无商标标记)>	<For General export (W/O LOGO)>	
6+	SC4862101	1	前盖组件	FRONT COVER ASSY	
25+	SC4861101	1	编程器组件	PROGRAMMER ASSY	
			<用于中国>	<For China>	
6+	SC4862102	1	前盖组件	FRONT COVER ASSY	
25+	SC4861102	1	编程器组件	PROGRAMMER ASSY	